



## FÖRSIKTIGHETSÅTGÄRDER

### Vid transport, installation och underhåll är det viktigt att följande punkter efterlevs:

- Anlita endast auktoriserad personal vid transport och lyft.
- Använd skyddshandskar.
- Vistas aldrig under hängande last.

### Vid elarbeten:

- Anlita alltid auktoriserad personal.
- Kontrollera att det finns spänning fram till enheten.
- Att huvudbrytaren till enheten är fränslagen och i låst läge.

**Kylaren får inte anslutas till annan spänning eller frekvens än dess märkdata.**

### Innan arbeten påbörjas på köldmediesidan:

- Anlita endast auktoriserad personal.
- Kontrollera att inkommande anslutningar ej står under tryck.
- Vid hårdlödning vändes lågan från materialdelar.

### Avyttring/Återvinning:

- *Plastmaterial:* Polyeten, ABS, gummi.
- *Metall:* Järn, rostfritt stål, koppar, aluminium (i vissa fall behandlat).
- *Köldmedium:* Följ instruktioner relevanta till installationen.

### Avlägsna skyddande plastfilm.

Produkten uppfyller EU Maskindirektiv 89/392/EEC med följande tillägg:  
EN 60335-1 (CEI 61-50 Allmänna eldirektiv hushållsel och liknande  
CEI-EN 60335-2-40 Allmänna eldirektiv hushållsel och liknande,  
värmepumpar, luftkonditionering och luftavfuktare.  
Maskindirektiv 89/336 EEC Elektromagnetisk kompatibilitet.  
Lågspänningsdirektiv 73/23 EEC.

## INSTALLATION

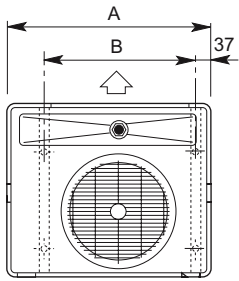

**BHS-SHS 8-12**

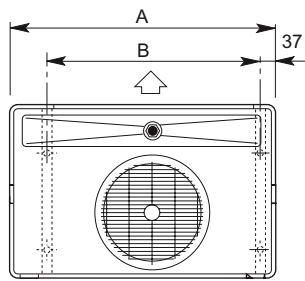

**BHS-SHS 13-15**

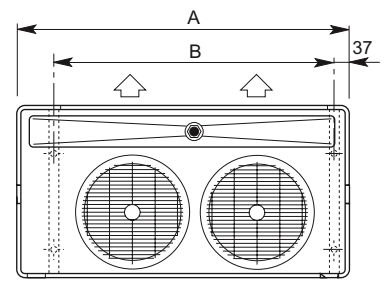

**BHS-SHS 18-22**

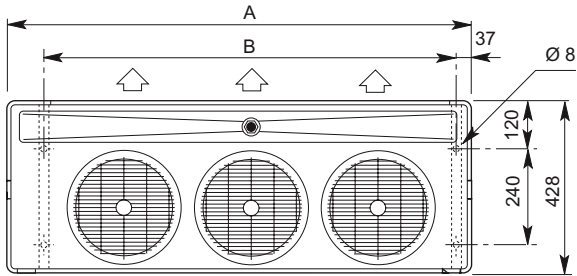

**BHS-SHS 32**

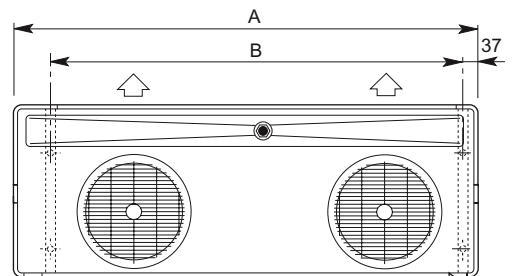

**BHS-SHS 26**

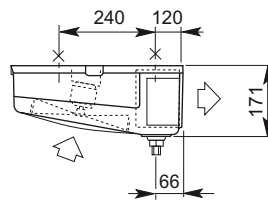
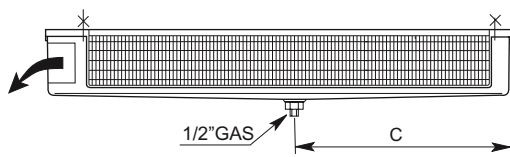

BHS...N - SHS...N	BHS...E - SHS...E	8	12	13	15	18	22	26	32
Fläktar	Ø230 mm N°	1	1	1	1	2	2	2	3
Dimensiner	A mm	493	493	647	647	803	801	1126	1126
	B mm	374	374	524	524	674	674	974	974
	C mm	224	224	299	299	374	374	524	524

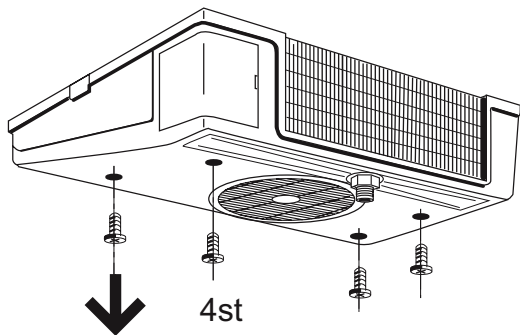

4st

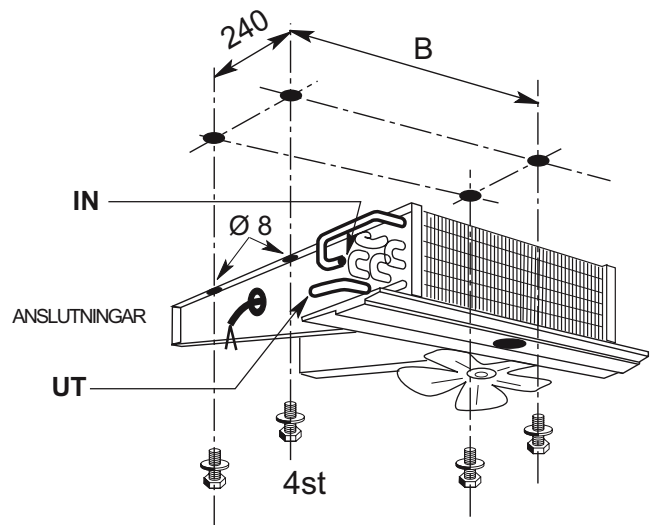

4st

## ANSLUTNINGAR

Innan arbeten påbörjas, kontrollera att:

- Anläggningen ej står under tryck.
- Vid hårdlödning riktas lågan bort från enheten, använd flamskydd.

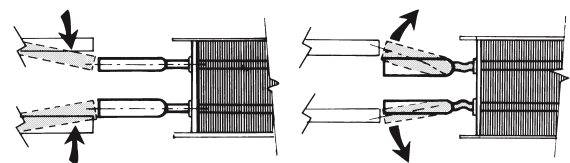

**RÄTT**

**FEL**

- Böj EJ anslutningarna mot ink. rörledning, utan anpassa rördragningen till enhetens anslutningar.

BHS...E SHS...E	Modell	8	12	13	15	18	22	26	32
ELVÄRME	Mod. Typ (n. 1)	RCE021	RCE021	RCE022	RCE022	RCE023	RCE023	RCE024	RCE024
	W (230 V)	335	335	460	460	585	585	825	825
	Mod. Typ (n. 1)	RCE025	RCE025	RCE026	RCE026	RCE027	RCE027	RCE028	RCE028
	W (115 V)	335	335	460	460	585	585	825	825

Innan elarbeten påbörjas

- kontrollera att ingen spänning finns fram.

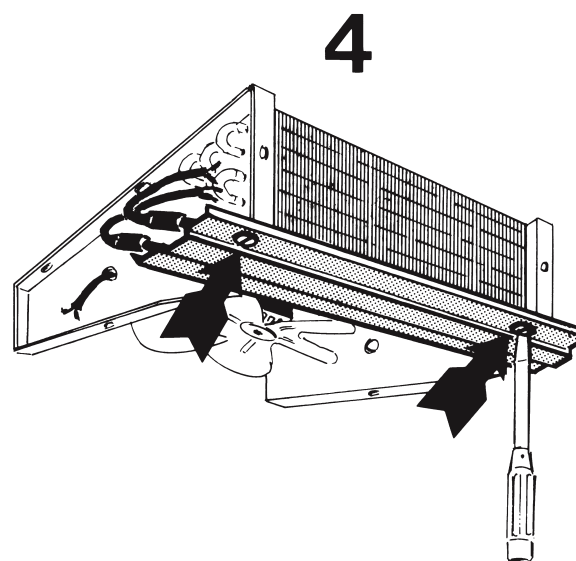
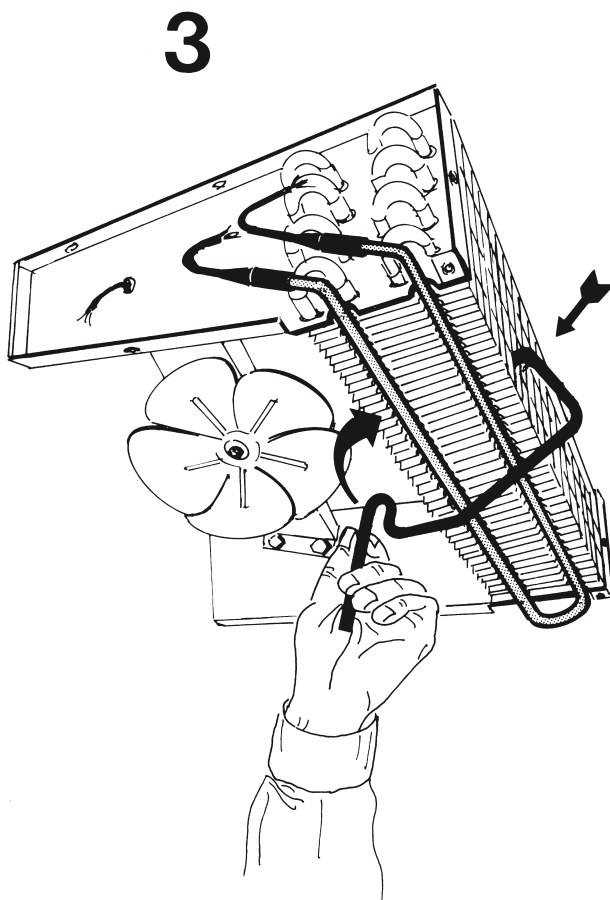
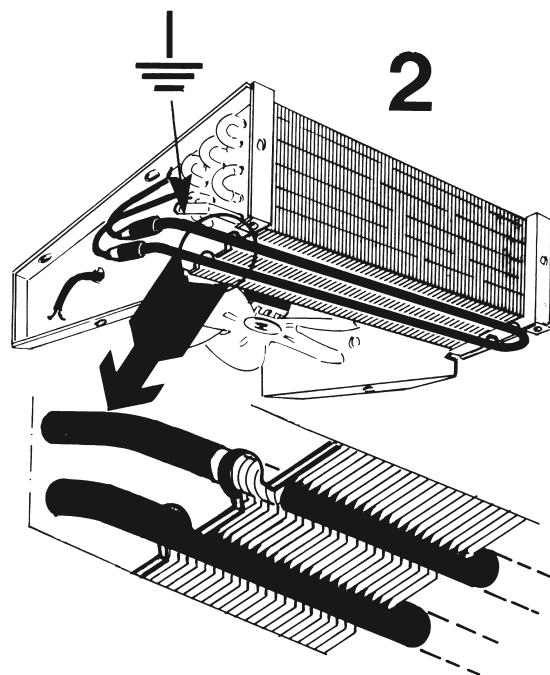
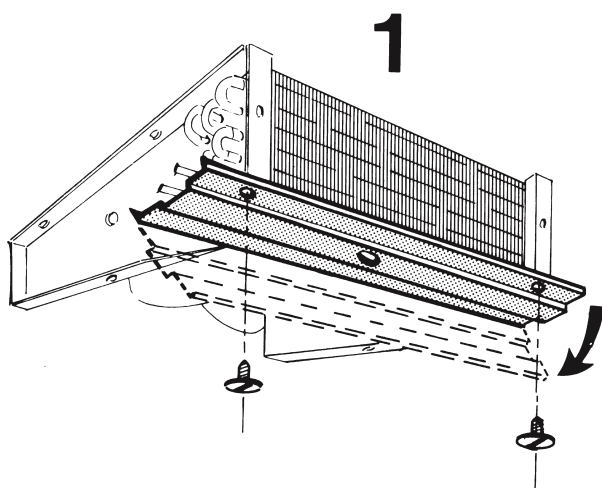

Endast

**BHS 26 E - 32 E**  
**SHS 26 E - 32 E**

## FLÄKTMOTORER

BHS...N BHS...E		8	12	13	15	18	22	26	32
FLÄKTMOTOR	Antal	1	1	1	1	2	2	2	3
	Mod. - Typ	W 7/P2			1~230 V 50/60 Hz				
FLÄKTMOTOR	Mod. - Typ x 50 Hz	230/24/5							
	Mod. - Typ x 60 Hz	230/24/5							
EFFEKTFÖRBRUKNING x1		Rent batteri		Påfrostat batteri		Startström			
	230 V 50 Hz	0.29 A	21 W	0.32 A	25 W	0.55 A			
	230 V 60 Hz	0.25 A	16 W	0.28 A	20 W	0.44 A			
	115 V 50 Hz	0.5 A	21 W	0.55 A	25 W	0.95 A			
	115 V 60 Hz	0.43 A	16 W	0.48 A	20 W	0.76 A			
SHS...N SHS...E		8	12	13	15	18	22	26	32
FLÄKTMOTOR	Antal	1	1	1	1	2	2	2	3
	Mod. - Typ	W 8			1~230 V 50/60 Hz				
FLÄKTMOTOR	Mod. - Typ x 50 Hz	230/26/5A							
	Mod. - Typ x 60 Hz	230/19/5							
EFFEKTFÖRBRUKNING x1		Rent batteri		Påfrostat batteri		Startström			
	230 V 50 Hz	0.22 A	35 W	0.22 A	37 W	0.30 A			
	230 V 60 Hz	0.20 A	30 W	0.20 A	32 W	0.30 A			
	115 V 50 Hz	0.44 A	35 W	0.44 A	37 W	0.60 A			
	115 V 60 Hz	0.40 A	30 W	0.40 A	32 W	0.60 A			

## BYTE AV FLÄKTMOTOR

- Innan arbeten påbörjas, kontrollera att anläggningen är spänningslös.

### BHS

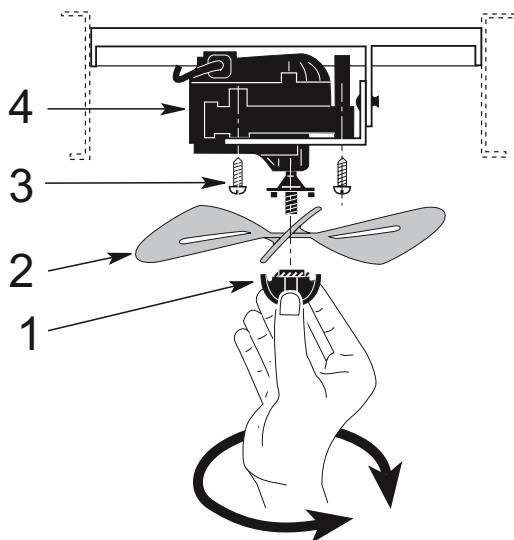

### SHS

